

KDCC-1000系列产品

KEDACOM

快速安装指南

Quick Start Guide

一 前言

感谢您购买我司产品，如对本公司产品有疑问或需要，请随时和我们联系。我们尽最大努力来保证本手册信息的正确性，如因升级等原因发生信息修改，恕不另行通知。

获取最新文档请联系产品供应商。

二 安全说明

此手册的目的是确保用户正确使用本产品，以避免危险或财产损失。在使用产品之前，请认真阅读此手册并妥善保存以备日后参考。如果用户因没有按照以下安全说明，致使设备不能正常使用或损坏等情况，责任由用户承担。

- 请使用满足安全电压要求的电源。
- 如果设备工作不正常，请联系厂家或最近的服务中心。不要以任何方式随意拆卸或修改设备。
- 请勿将任何物品摔落到设备上或强烈敲击设备。
- 避免将产品暴露在非本手册所示的工作环境下使用。

*警告：在居住环境中，运行此设备可能会造成无线电干扰。

工作环境	
工作电源	AC200-240V , 50-60Hz
功耗	550W Max
工作温度	0°C~40°C
工作湿度	50%~90% (无凝结)
大气压	70kPa~106kPa

- 使用时不可让任何液体流入设备。
- 当运送设备时，请重新以出厂时的包装进行包装，或使用同等品质的材料包装。
- 需要更换部件时，请先与经销商联系，更换指定型号的部件，或与原部件具有相同特性的部件。擅自使用其它部件进行替换，后果自负。
- 此为A级产品，在居住环境中，运行此设备可能会造成无线干扰。在这种情况下，可能需要用户对其干扰采取切实可行的措施。

【说明】本手册所有图片仅供参考，请以实际设备为准。

三 产品外观

前面板

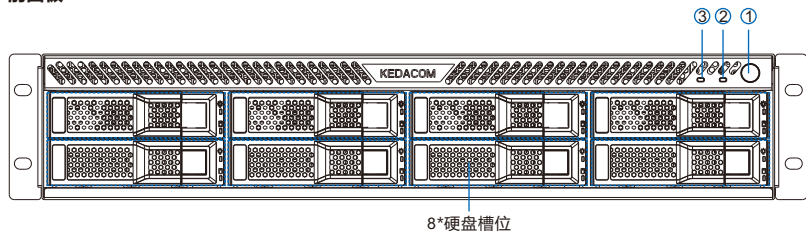

标注	名称	说明
①	电源按钮	打开/关闭电源
②	网络连接指示灯	网络连接时绿色常亮; 网络数据传输时绿色闪烁
③	异常状态指示灯	系统处于异常状态下, 橙色常亮

后面板

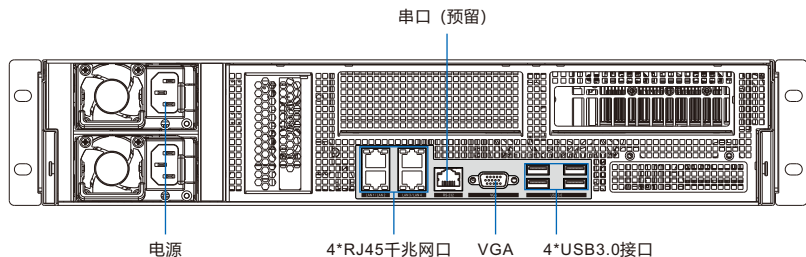

四 安装硬盘

安装3.5英寸硬盘时，需拆除硬盘盒中的硬盘槽支架。具体安装步骤如下：

- 1) 按下硬盘盒右侧的按钮，硬盘盒盖自动弹开，向外抽出硬盘盒。

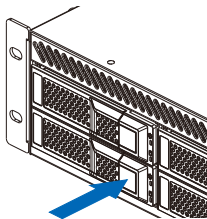

- 2) 卸下硬盘槽一侧的两颗螺钉。

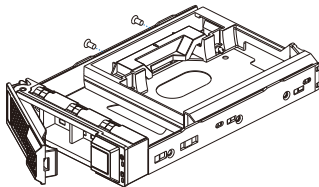

- 3) 向上取出硬盘槽支架。

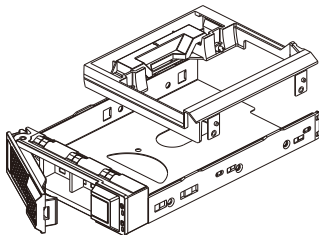

4) 用至少4颗螺钉将硬盘固定在硬盘盒内。

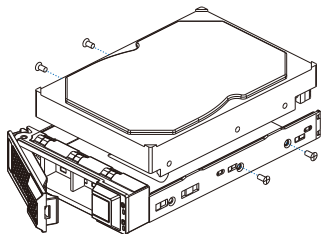

5) 将硬盘盒复位，并关上盒盖。

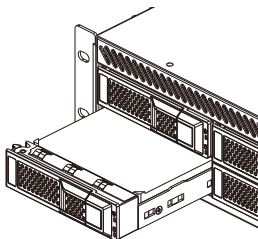

五 开始使用

1. 线缆连接

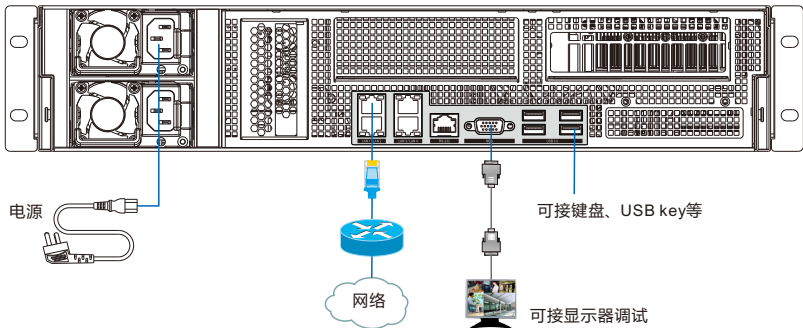

【说明】1) 设备在连接网络时，请连接左上的LAN1网口。

2) 设备出厂时，默认的IP地址为192.168.0.98。

2. 登录

最低配置和系统环境：

- 处理器：2.0GHz酷睿®2系列或相同性能的其他处理器
- RAM内存：2GB以上
- 操作系统：Windows XP操作系统或更高版本
- 浏览器：IE8.0及以上版本、Firefox 50及以上版本、Google Chrome 50及以上版本，推荐使用Google Chrome浏览器

登录：

修改本地PC机IP地址，使其与设备处于同一网段。将PC机连接到设备LAN1网口，在浏览器地址栏中输入“http://设备IP地址/sanos”，输入用户名及密码，登录设备。默认用户名为admin，默认密码为123456。

附录A 机箱上架

用户可自行购买机架托盘，并将服务器放置在机架托盘上，以确保设备平稳运行。也可根据需要选配我司配套的导轨，并将服务器安装到机柜中，安装步骤如下：

- 1) 从包装中取出所有导轨组件，包括左、右侧导轨及左、右侧导轨挂耳。导轨由内轨和外轨组成。

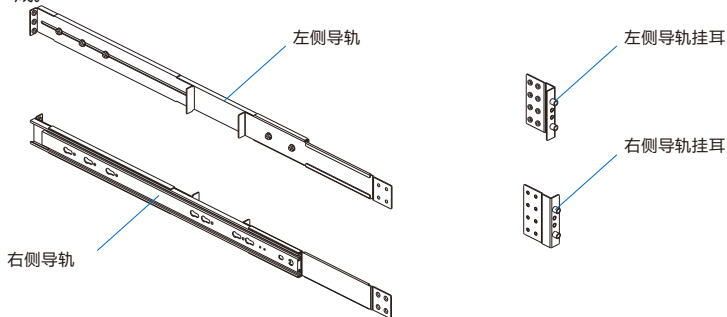

- 2) 以安装左侧导轨为例。将左侧导轨挂耳安装到左侧导轨前端，拧紧四颗M4×7沉头螺丝。

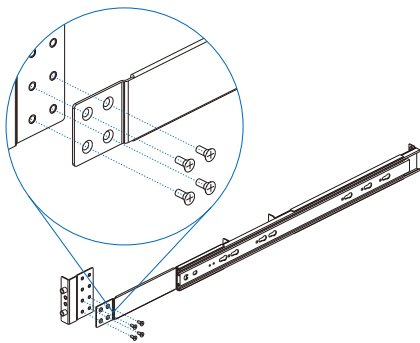

- 3) 选择合适的安装高度，使导轨在机柜内侧紧贴立柱。将导轨挂耳前端的螺柱从立柱孔中伸出，在图示孔位拧紧两颗M5皇冠螺钉，将导轨前端固定在立柱上。

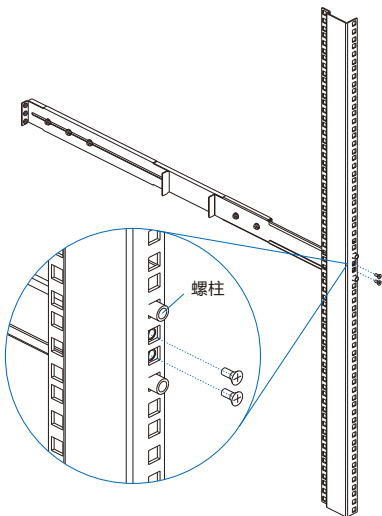

- 4) 拧松外导轨的固定螺母，展开外导轨支架，将其调整至合适的长度。

【说明】 导轨支架长度可调节，适用于深度为710mm~1000mm的机柜。

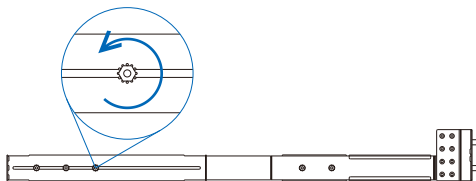



- 5) 确保导轨后端紧贴后侧立柱，旋紧外导轨固定螺母。在后侧立柱对应孔位处，拧紧三颗M5皇冠螺钉，完成左侧导轨安装。

【注意】在安装过程中，请检查导轨前后端是否正确固定，保证导轨两端高度一致。否则可能导致设备倾斜，甚至发生意外。

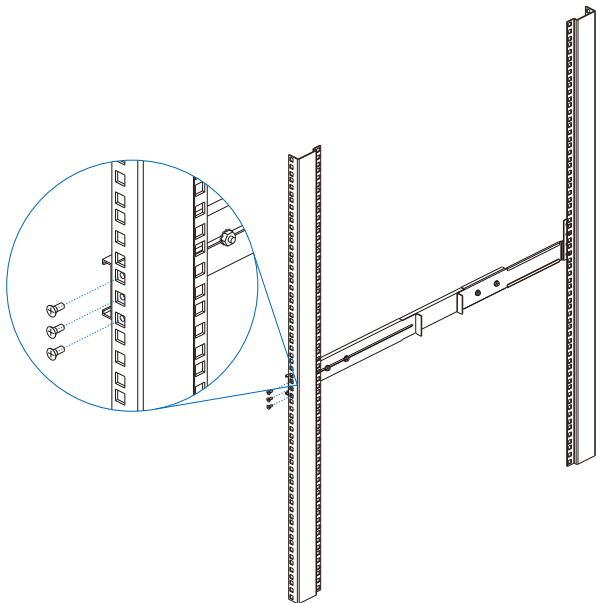

6) 参照上述步骤，安装右侧导轨。

【注意】安装时，请保证两侧导轨处于同一水平面，否则可能导致设备倾斜，甚至发生意外。

7) 将两侧导轨拉开至最大行程，向上拨动内轨外侧的卡扣，向外抽出内轨。

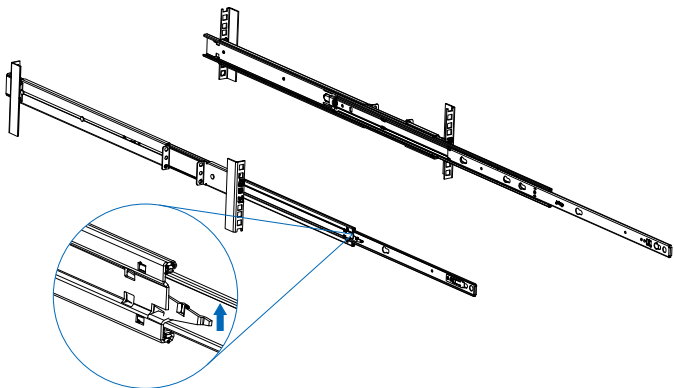

8) 将内轨安装在机箱两侧。使机箱侧壁的T型螺柱嵌入内轨的葫芦孔，按图示方向推动内轨，将内轨固定。

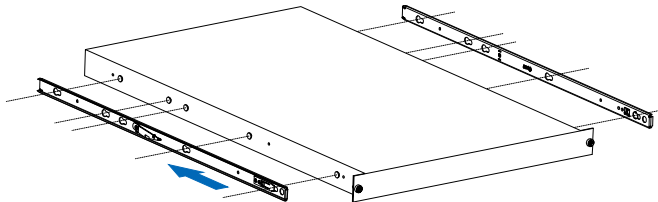

9) 机箱装入机架。将珠座移至导轨最前端，沿图示方向将机箱上的内轨水平插入珠座内，向上拨动卡扣，将机箱推入机柜即可。

【注意】1) 根据机箱重量，此步骤需2~4人合作完成。

2) 请务必沿图示方向水平插入，否则易损坏珠座，导致滑轨无法正常滑动。

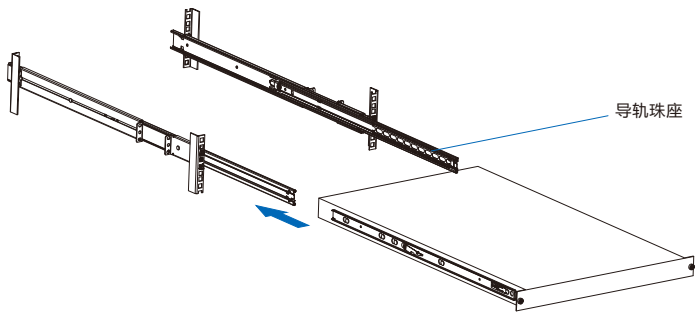

客户咨询热线：**400-828-2866**

www.kedacom.com

KEDACOM

苏州科达科技股份有限公司
Suzhou Keda Technology Co.,Ltd.

中国 苏州市高新区金山路131号 (215011)
131 Jinsan Road, New District, Suzhou City, P.R.China, 215011
Tel: 86-512-68418188 Fax: 86-512-68412699 www.kedacom.com